

NO.	ECN NO.	DESCRIPTION	REV.	DRAW	DATE
1	-	初版	1	李占春	19.07.26

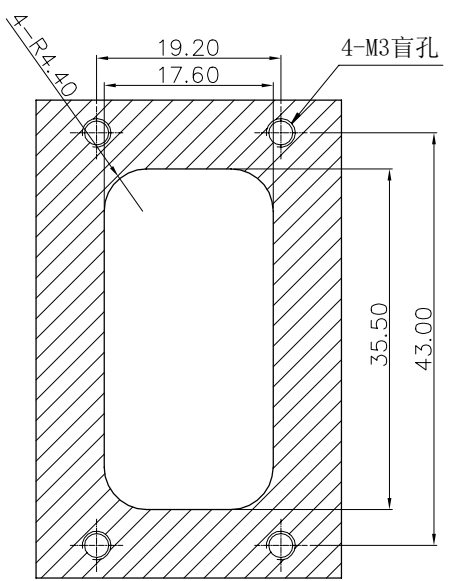
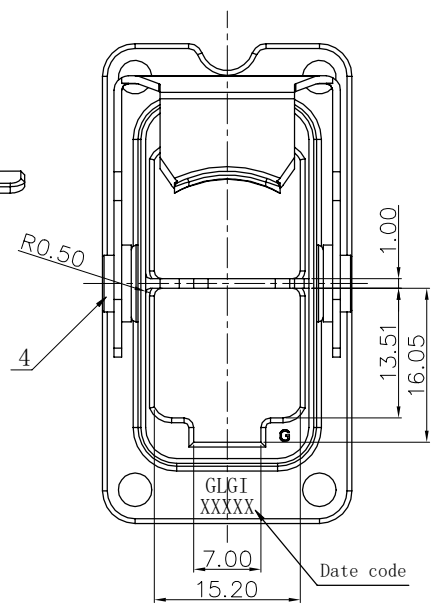
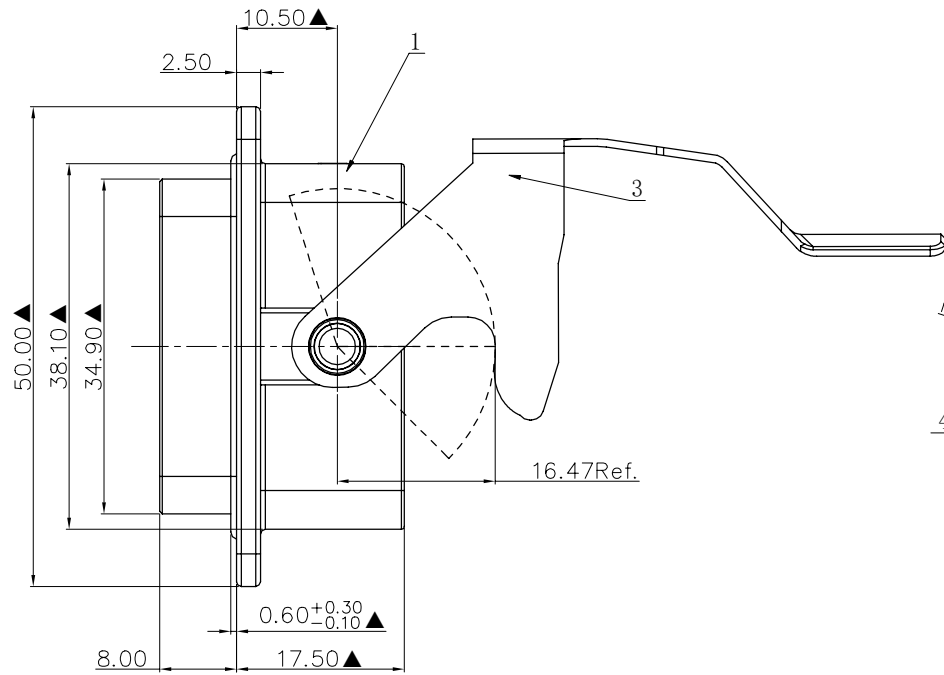
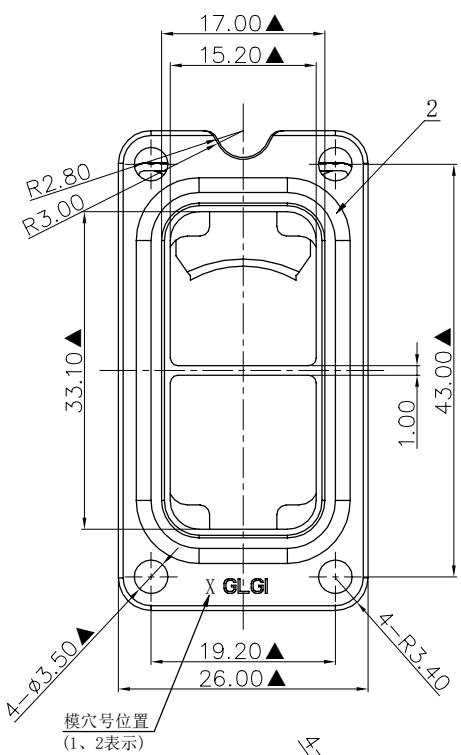

Recommend panel cutout

NOTES:
TEST:

1. 防水等级: IP65.
2. 气密性测试 :30KPa, 30秒, 气压下降值≤0.5KPa
3. 盐雾测试 :30天(720小时).
4. 垂直掉重 :10KG, 24小时, 符合IP65要求.

MATERIALS:

1. 板端法兰: 锌合金, 电镀锌镍合金
 2. 板端密封圈: 硅胶 黑色
 3. 锁扣: 0.80mm Thickness SUS304 不锈钢钝化处理;
 4. 旋转轴套: SUS316F 不锈钢钝化处理.
- ※凡注▲记号者为重点尺寸。
此产品与99071-000009互配。

Date code说明

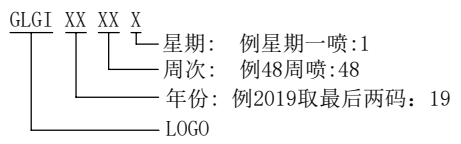

NO.	零件名称	材质颜色	组成用量	表面处理说明	技术要求	备注
4.	旋转轴套	SUS316F	2PCS	不锈钢钝化处理	盐雾30天(720小时)	
3.	锁扣	SUS304	1PCS	不锈钢钝化处理	盐雾30天(720小时)	
2.	板端密封圈	硅胶黑色	1PCS	无电镀		
1.	板端法兰	锌合金	1PCS	电镀锌镍合金	盐雾30天(720小时)	

未注公差
容许公差 TOLERANCE

.X	±0.35	X.°	±3°
.XX	±0.25	.X°	±2°
.XXX	±0.15	.XX°	±1°

GLGNET® 深圳方向电子有限公司
SHEN ZHEN GLGNET ELECTRONICS CO.,LTD.

比例 SCALE	1:1	角法 PROJ.		设计 DESIGN	ZC LI	品名 TITLE	板端双层防水壳
张数 SHEET	1/1	纸张 SIZE	A4	校对 CHECKED	YW PENG	料号 ITEM NO.	99070-000009
单位 UNIT	mm	版本 REV.	A0	核准 APPROVE	HT ZHANG	图号 DWG NO.	GLG-CP-019